

dOowifi

La domotique simplifiée



TELERUPTEUR WIFI

AVEC HORLOGE-MÉMOIRE INTERNE AUTONOME
COMPTEUR DE CONSOMMATION (selon le câblage)

DWF-0315TM

Version 2.1 - 2021

PRINCIPE DE FONCTIONNEMENT D'UN MODULE WIFI

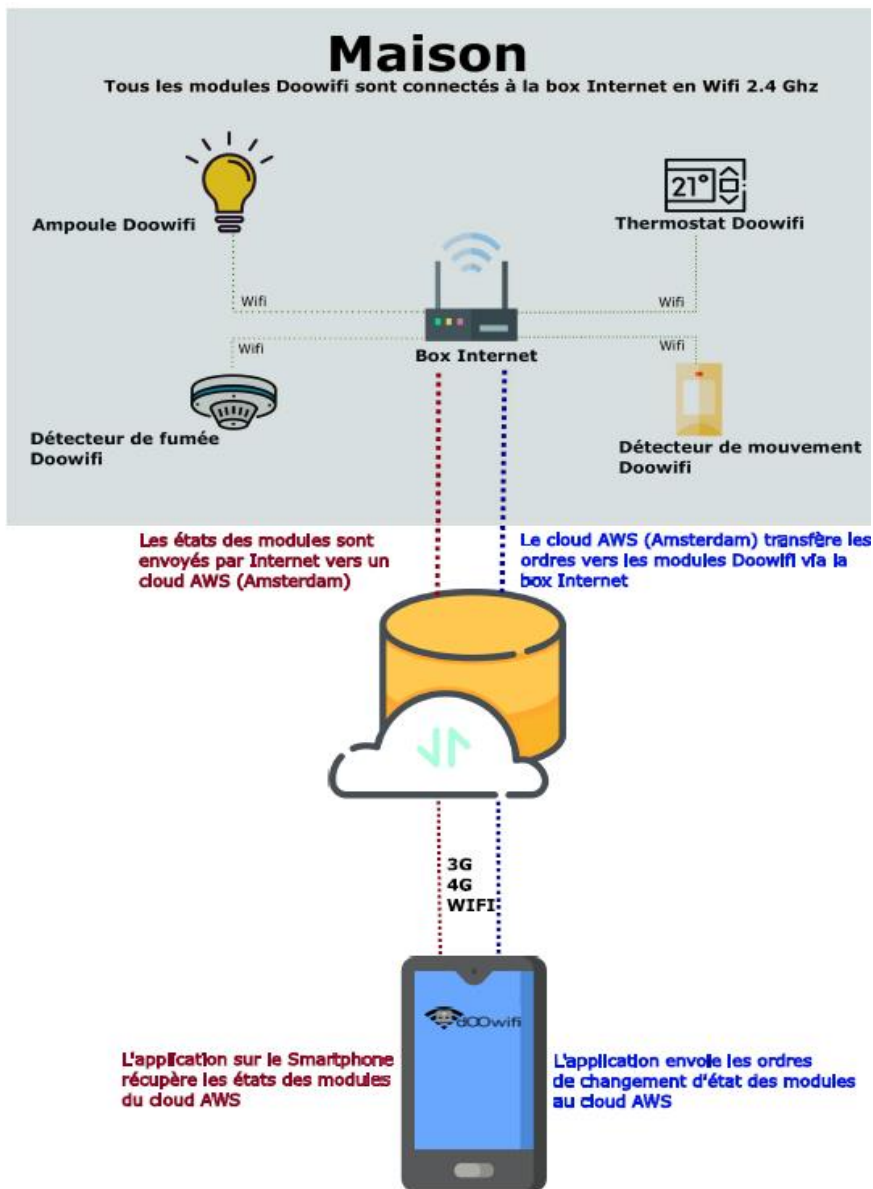

ÉTAPE 1 : DISSOCIER LES FRÉQUENCES WIFI DE LA BOX INTERNET

Les modules Wifi utilisent le réseau 2,4 Ghz pour obtenir une longue portée entre le module et la box Internet.

Pendant l'installation du module, votre téléphone doit être connecté en WIFI à votre box Internet sur la fréquence de 2,4 GHz.

La plupart des box Internet émettent le Wifi avec une fréquence mixte de 2,4 Ghz et 5,8 Ghz. Vous devez dissocier ces 2 fréquences, désactiver la fréquence 5Ghz (Freebox) ou donnez un nom SSID différent au réseau 2,4 Ghz (Sfr).

L'opération est très facile, suivez la procédure indiquée par votre fournisseur. Cliquez sur le nom de votre box Internet afin d'avoir un guide de paramétrage sur l'internet.

[Livebox 3](#) [Livebox 4](#) [Freebox](#) [Bbox](#) [Sfr](#)

Vous pouvez aussi appeler le service technique de votre fournisseur d'internet pour avoir de l'assistance.

Passez à l'étape suivante uniquement si vous avez réussi à dissocier les 2 fréquences Wifi et que votre téléphone soit connecté en Wifi 2,4 Ghz.

ASTUCE : Si vous changez la box Internet, configurez le Wifi 2,4 Ghz de la nouvelle box avec le même nom (SSID) et le même mot de passe que l'ancienne box, les modules Doowifi se reconnecteront automatiquement à la nouvelle box.

ÉTAPE 2 : TÉLÉCHARGER L'APPLICATION

Si vous utilisez déjà une application Smart Life, Tuya Smart, Konyks, Nedis ou une application compatible avec la technologie Tuya, passez à l'étape 3.

Sinon, téléchargez l'application Smart Life sur App store ou sur Play Store.

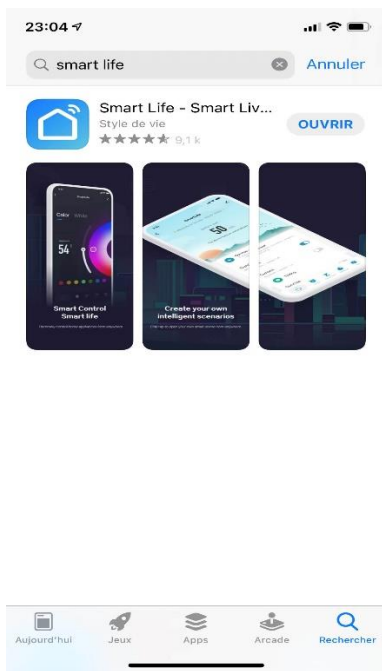

App store

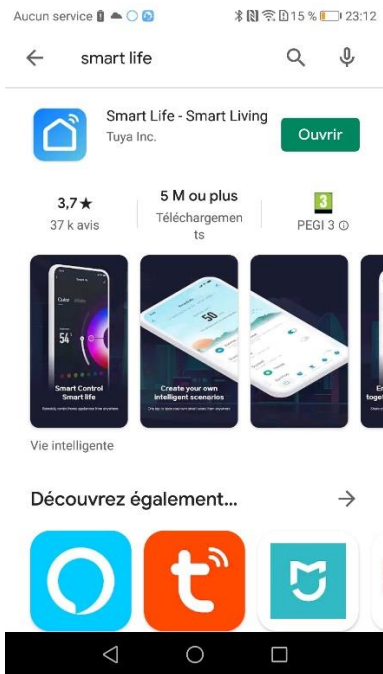

Play store

Après l'installation, Cliquez sur Enregistrer pour créer votre compte.

ÉTAPE 3 : CÂBLAGE

Attention, vous devez couper le disjoncteur principal avant de faire le câblage de ce télérupteur.

Ce produit est réservé aux professionnels et aux électriciens. Vous devez prendre toutes les dispositions nécessaires afin d'éviter un court-circuit ou un accident.

Ce télérupteur Wifi peut remplacer un télérupteur mécanique existant. Selon le câblage existant, vous pouvez utiliser un des 4 schémas ci-dessous :

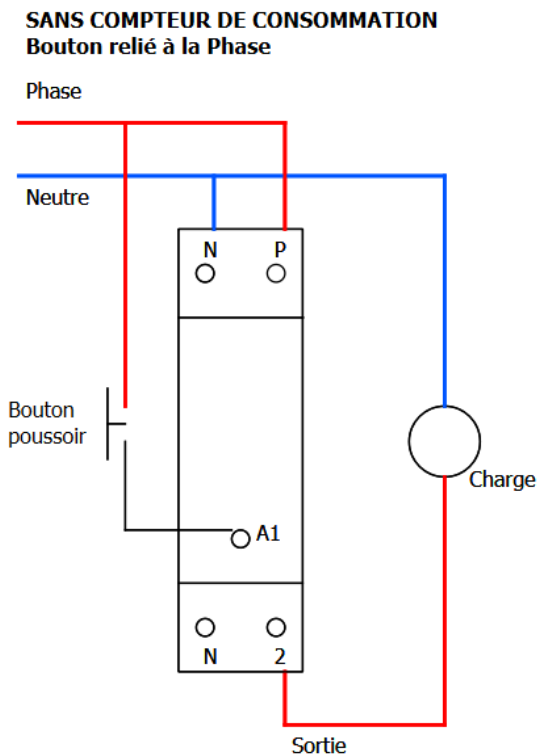

SANS COMPTEUR DE CONSOMMATION
Bouton relié au Neutre

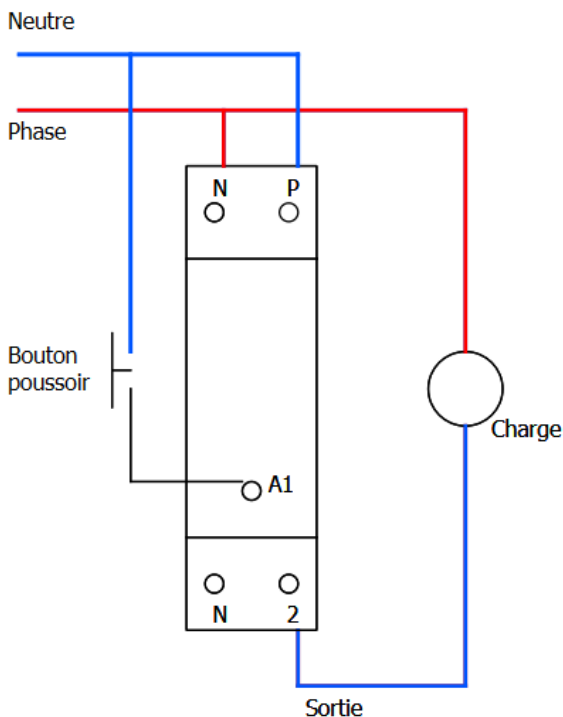

Si vous voulez utiliser la fonction de comptage de consommation, la charge doit être câblée entre les sorties N et 2. Vous trouverez sur la page suivante un exemple pour les circuits avec le bouton poussoir relié à la phase.

AVEC COMPTEUR DE CONSOMMATION Bouton relié à la Phase

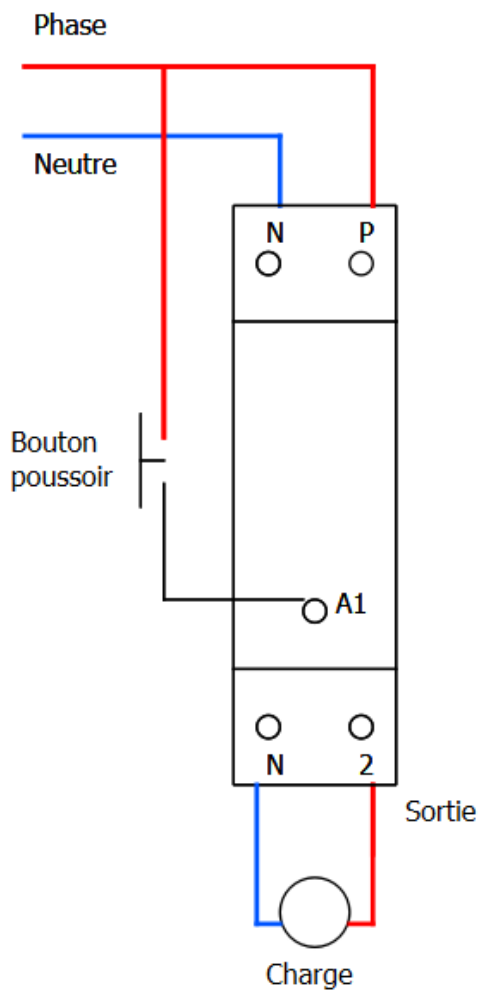

ÉTAPE 4 : OUVRIR L'APPLICATION

Lancer l'application Smart Life ou votre application habituelle

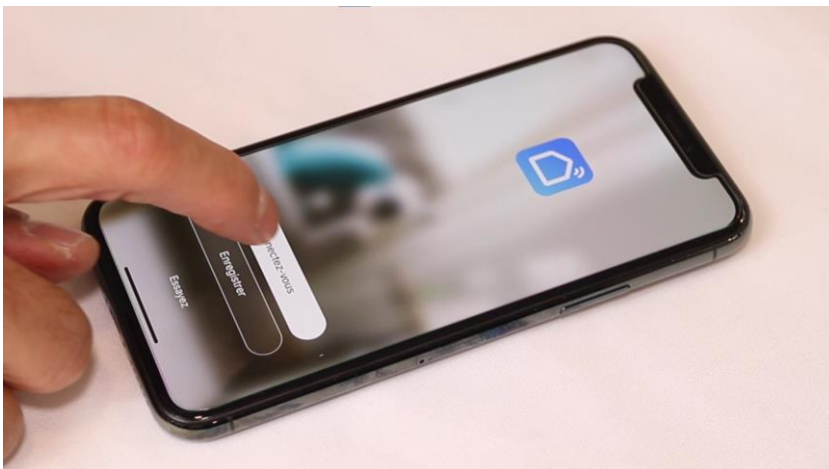

Identifiez-vous avec votre adresse email et le mot de passe que vous avez créé puis cliquez sur Se Connecter



Cliquez sur Ajouter



ÉTAPE 5 : METTRE LE TÉLÉRUPTEUR EN APPAIRAGE

Si la led sur le télérupteur ne clignote pas ou clignote lentement, appuyez sur le bouton (environ 3 à 5 secondes) jusqu'au clignotement rapide de la led.



ÉTAPE 6 : APPAIRAGE AVEC L'APPLICATION

Cliquez sur l'icône **Interrupteur (Wi-Fi)** dans l'onglet **Electricien**

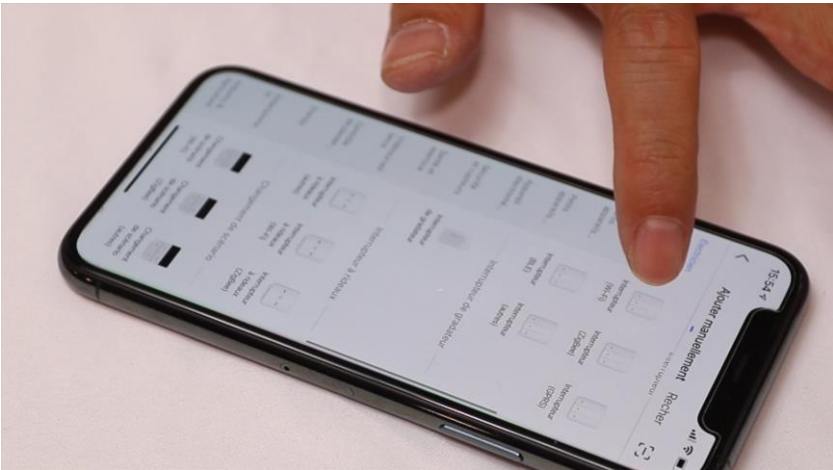

Votre téléphone est déjà connecté en Wifi 2.4 Ghz (Etape 1). Tapez le mot de passe de votre réseau Wifi puis cliquez sur Suivant

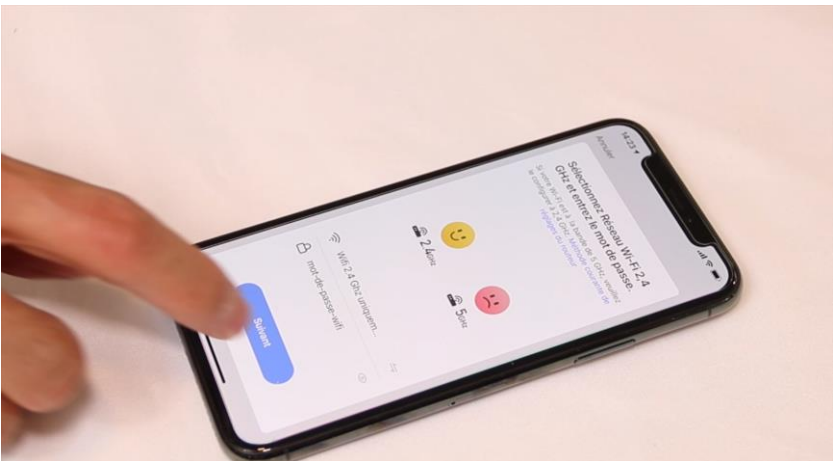

Cliquez sur la ligne Voyant de confirmation



Cliquez sur Suivant

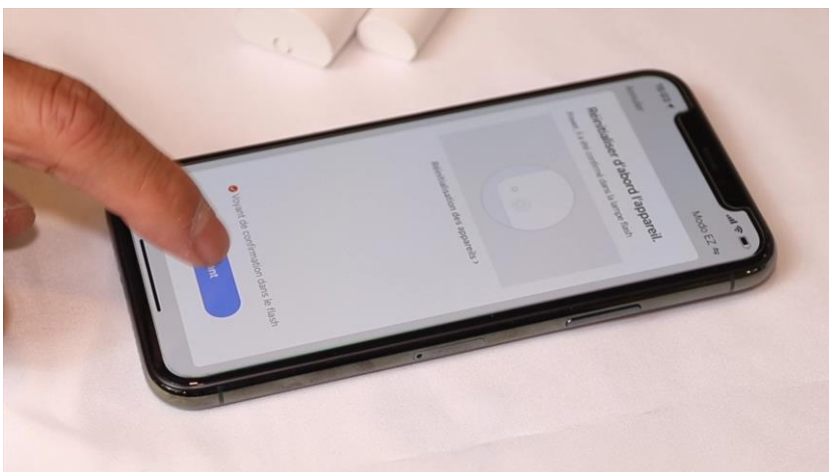

L'application recherche le détecteur d'ouverture sur le réseau Wifi. Cette opération dure entre 20 secondes et 2 minutes.

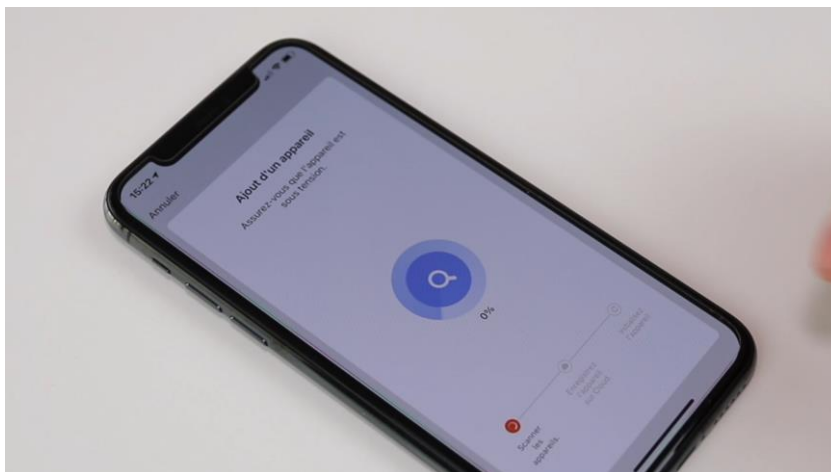

A la fin de la procédure, l'écran va afficher « Ajout avec succès ».

FÉLICITATION !

VOUS POUVEZ CONTRÔLER VOTRE TÉLÉRUPTEUR PAR VOTRE SMARTPHONE. CE TÉLÉRUPTEUR POSSÈDE UNE HORLOGE INTERNE AVEC MÉMOIRE POUR EXÉCUTER LA PROGRAMMATION HORAIRE EN CAS DE COUPURE D'INTERNET

POUR CONTRÔLER À LA VOIX AVEC AMAZON ALEXA OU GOOGLE ASSISTANT, VEUILLEZ CONSULTER LA NOTICE DE AMAZON ALEXA ET GOOGLE POUR AJOUTER SMART LIFE DANS LES SERVICES ASSOCIÉS.

Date d'achat :

Compte Smart Life :

Note :

dOOwifi

La domotique simplifiée

08 957 959 00 (40 centimes / minute)

Info@doowifi.fr

DOOWIFI.FR

46, AVENUE DE SEGUR - 75015 PARIS